

品番	サイズ	D	C	t	E	W	ボルト・ナット	H	t' (インナー)	W'
VP10110-0040	40	48.0	27	0.6	W3/8	25	M6×25	79.4	1.5	28
VP10110-0050	50	60.0	27	0.6	W3/8	25	M6×25	85.4	1.7	28
VP10110-0065	65	76.0	27	1.0	W3/8	25	M8×25	95.4	2.0	28
VP10110-0075	75	89.0	27	1.0	W3/8	25	M8×25	101.8	2.0	28
VP10110-0100	100	114.0	27	1.0	W3/8	25	M8×25	114.4	2.0	28
VP10110-0125	125	140.0	45	1.5	W1/2	32	M10×35	153.3	2.5	35
VP10110-0150	150	165.0	45	1.5	W1/2	32	M10×35	166.1	2.5	35

品名 PRODUCT NAME VP管用 ELフラット吊バンド		サイズ SIZE 40~150	
品番 PARTS NO. VP10110-	被覆色 COLOR グレー	表面処理 SURFACE TREATMENT 脱脂処理	
材質 A MATERIAL A エラストマー (TPE)	材質 B MATERIAL B SUS430	材質 C MATERIAL C	
承認 APPROVAL	検図 CHECK	担当 IN CHARGE M.Suga	製図 DRAWN 21.02.08

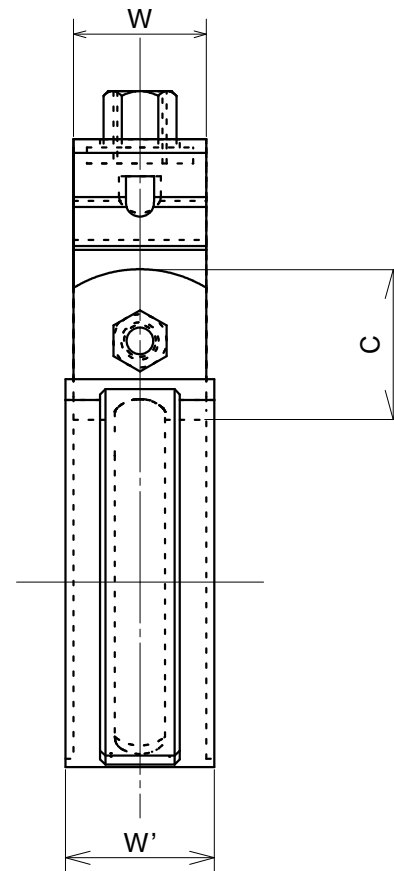
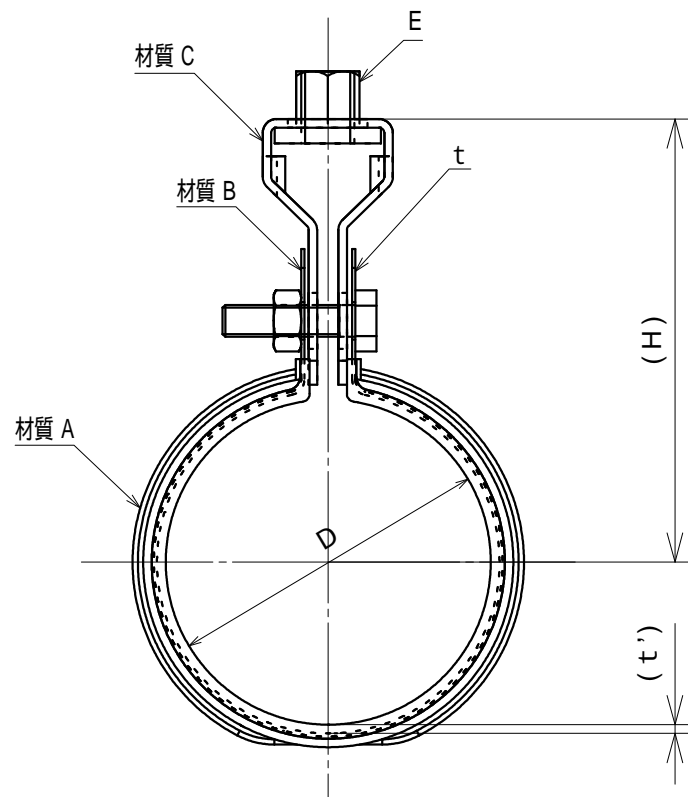

品番	サイズ	D	C	t	E	W	ボルト・ナット	H	t' (インナー)	W'
VP10112-0040	40	48.0	27	0.6	W3/8	25	M6×25	79.4	1.5	28
VP10112-0050	50	60.0	27	0.6	W3/8	25	M6×25	85.4	1.7	28
VP10112-0065	65	76.0	27	1.0	W3/8	25	M8×25	95.4	2.0	28
VP10112-0075	75	89.0	27	1.0	W3/8	25	M8×25	101.8	2.0	28
VP10112-0100	100	114.0	27	1.0	W3/8	25	M8×25	114.4	2.0	28
VP10112-0125	125	140.0	45	1.5	W1/2	32	M10×35	153.3	2.5	35
VP10112-0150	150	165.0	45	1.5	W1/2	32	M10×35	166.1	2.5	35

品名 PRODUCT NAME ステンレス VP管用 ELフラット吊バンド			サイズ SIZE 40~150		
品番 PARTS NO. VP10112-		被覆色 COLOR グレー		表面処理 SURFACE TREATMENT 脱脂処理	
材質 A MATERIAL A エラストマー (TPE)		材質 B MATERIAL B SUS304		材質 C MATERIAL C	
承認 APPROVAL	検図 CHECK	担当 IN CHARGE M.Suga	製図 DRAWN 21.02.12		

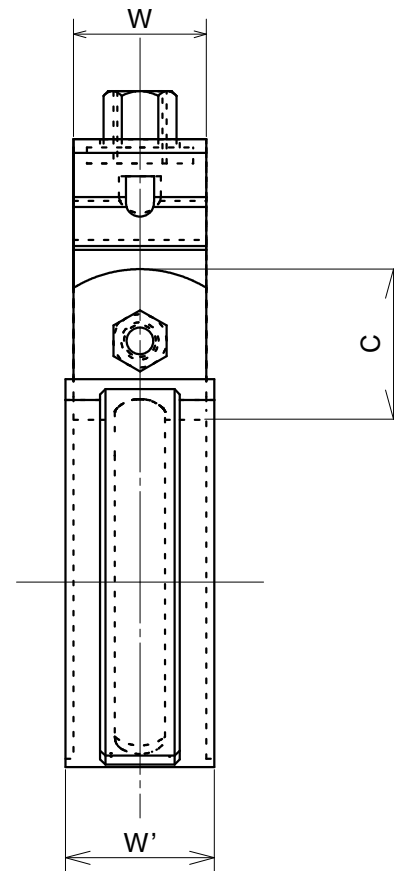
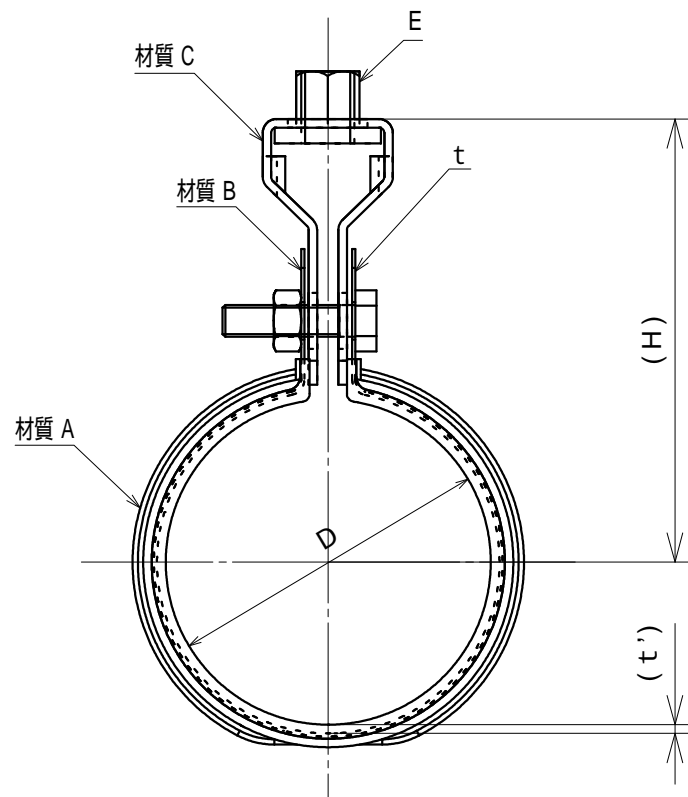

品番	サイズ	D	C	t	E	W	ボルト・ナット	H	t' (インナー)	W'
VP10115-0040	40	48.0	27	0.6	W3/8	25	M6×25	79.4	1.5	28
VP10115-0050	50	60.0	27	0.6	W3/8	25	M6×25	85.4	1.7	28
VP10115-0065	65	76.0	27	1.0	W3/8	25	M8×25	95.4	2.0	28
VP10115-0075	75	89.0	27	1.0	W3/8	25	M8×25	101.8	2.0	28
VP10115-0100	100	114.0	27	1.0	W3/8	25	M8×25	114.4	2.0	28
VP10115-0125	125	140.0	45	1.5	W1/2	32	M10×35	153.3	2.5	35
VP10115-0150	150	165.0	45	1.5	W1/2	32	M10×35	166.1	2.5	35

品名 PRODUCT NAME ドブメッキ VP管用 ELフラット吊バンド				サイズ SIZE 40~150	
品番 PARTS NO. VP10115-		被覆色 COLOR ブラック		表面処理 SURFACE TREATMENT 溶融亜鉛メッキ	
材質 A MATERIAL A エラストマー (TPE)		材質 B MATERIAL B SPCC		材質 C MATERIAL C	
承認 APPROVAL	検図 CHECK	担当 IN CHARGE M.Suga	製図 DRAWN 21.02.12		

AWJ AWJ株式会社

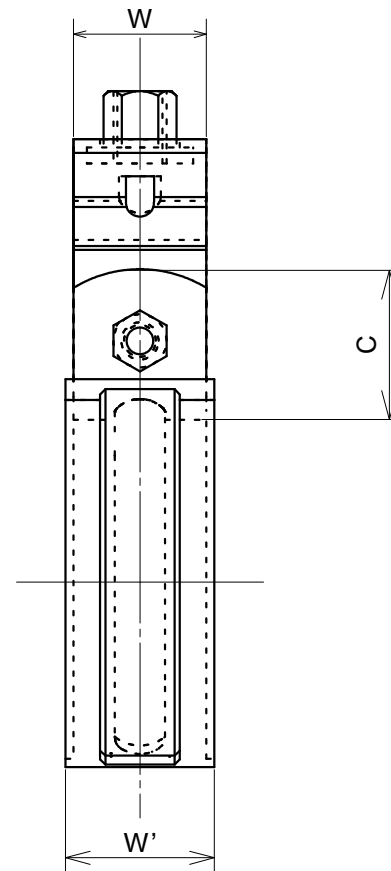
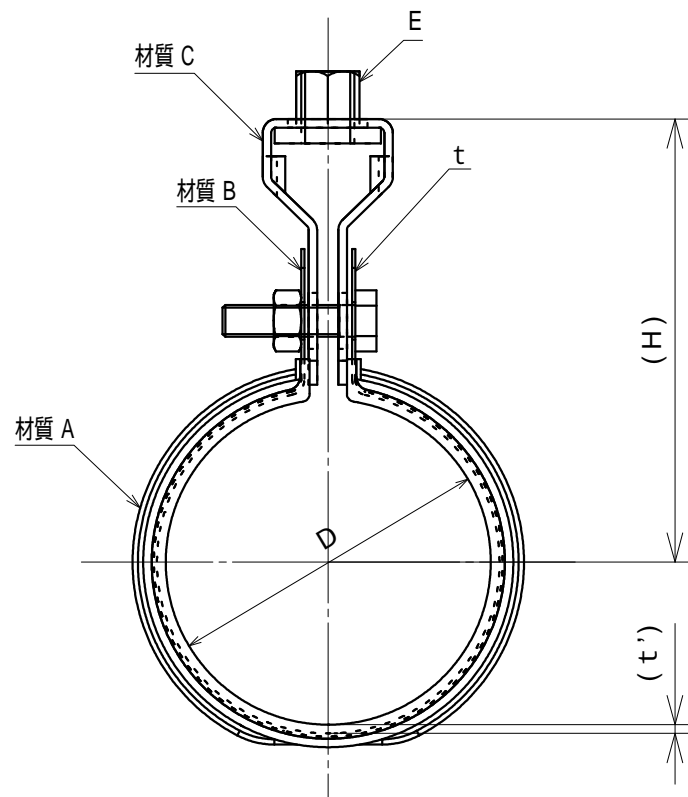

品番	サイズ	D	C	t	E	W	ボルト・ナット	H	t' (インナー)	W'
VP10114-0040	40	48.0	27	0.6	W3/8	25	M6 × 25	79.4	1.5	28
VP10114-0050	50	60.0	27	0.6	W3/8	25	M6 × 25	85.4	1.7	28
VP10114-0065	65	76.0	27	1.0	W3/8	25	M8 × 25	95.4	2.0	28
VP10114-0075	75	89.0	27	1.0	W3/8	25	M8 × 25	101.8	2.0	28
VP10114-0100	100	114.0	27	1.0	W3/8	25	M8 × 25	114.4	2.0	28
VP10114-0125	125	140.0	45	1.5	W1/2	32	M10 × 35	153.3	2.5	35
VP10114-0150	150	165.0	45	1.5	W1/2	32	M10 × 35	166.1	2.5	35

品名 PRODUCT NAME ステンレス VP管用 ELフラット吊バンド 屋外用		サイズ SIZE 40 ~ 150	
品番 PARTS NO. VP10114-	被覆色 COLOR ブラック	表面処理 SURFACE TREATMENT 脱脂処理	
材質 A MATERIAL A エラストマー (TPE)	材質 B MATERIAL B SUS304	材質 C MATERIAL C	
承認 APPROVAL	検図 CHECK	担当 IN CHARGE M.Suga	製図 DRAWN 21.02.12

AWJ AWJ株式会社